

TERMODİNAMİK KONDENSTOP DİŐLİ

THERMODYNAMIC THREADED STEAM TRAP



Kondenstoplar (buhar kapanları), yoęuőmuő suyu (yani yoęuőmuő buhar) ve hava gibi yoęuőmayan gazları buharın kaęmasına izin vermeden filtreleyen bir tőr otomatik valftir. Endüstride buhar, düzenli olarak ısıtma için veya mekanik güę için itici güę olarak kullanılır. Bu tőr uygulamalarda buharın boőa gitmemesi için kondenstoplar kullanılmaktadır.

Traps (steam traps) are a type of automatic valve that filters condensed water (i.e. condensed steam) and non-condensable gases such as air by allowing steam to escape. In industry, steam is used as a casing for heating or as a driving force for mechanical power. In such facilities, traps are used to prevent the steam from being wasted.



TERMODİNAMİK KONDENSTOP DIŐLI

Genel Özellikler

Gövdesi dövme çelik, iç aksamları ise komple paslanmaz çeliktir. Sit ve disk sertleştirilmiştir. Sızdırmazlığı sağlayan özel parlatılmış çalışma yüzeyleri. Dahili kolay temizlenebilir filtre sistemi. Deđiştirilebilir iç aksam.

Bađlantı Tipi ve Ölçü

1/2", 3/4", 1" Diőli BSP veya NPT
1/2", 3/4", 1" soket bađlantılı ANSI B16.11
DN15, DN20, DN25 EN 1092-1 PN40 Flanő bađlantılı

Uygulamalar

- Ütüler
- Takip hatları
- Kurutma üniteleri
- Presleme üniteleri
- Buhar ceketli borular

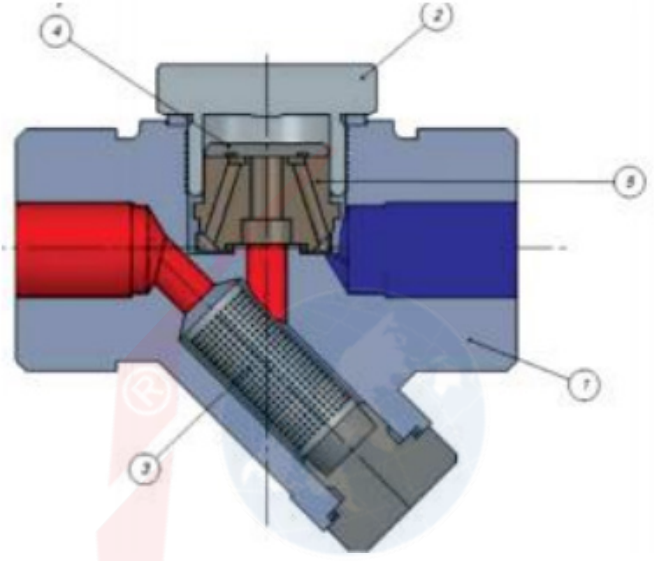

PARÇA LİSTESİ

№	Parça Adı	Malzeme
1	Gövde	C22.8(ASTM A105)
2	Kapak	Karbon Çelik
4	Filtre	Paslanmaz Çelik AISI 304
5	Disk	Paslanmaz Çelik AISI 420
6	Sit	Paslanmaz Çelik AISI 420

Çalışma Koşulları (ISO65-52)

Max. Çalışma Basıncı	BAR	46
PMA-Maksimum izin verilen basınç	°C	400
TMA-Maksimum izin verilen sıcaklık	BAR	32
GÖVDE		
Max. Dizayn Basıncı	BAR	51
Max. Dizayn Sıcaklığı	°C	400



Kapasite Grafiği

Fark basınç, buhar kapanının giriş basıncı ile çıkış basıncı arasındaki farktır. Çalışma şartlarında karşı basınç %80'i geçmemelidir.

Sipariş Örneği

UKT-70D BSP ½"

Sipariş sırasında; Bağlantı tipi, buhar basıncı, buhar sıcaklığı, kondens yükü, ters basınç bilinmelidir.

Ped(Basınçlı Ekipmanlar Direktifi)

UKT-70 Termostatik kondensstop Basınçlı ekipmanlar yönetmeliği PED 97/23/EC istemlerini karşılar. Grup 2'de yer alan akışkanların kullanımı için uygundur. Madde 3.3'e göre CE markalaması yapılamaz.

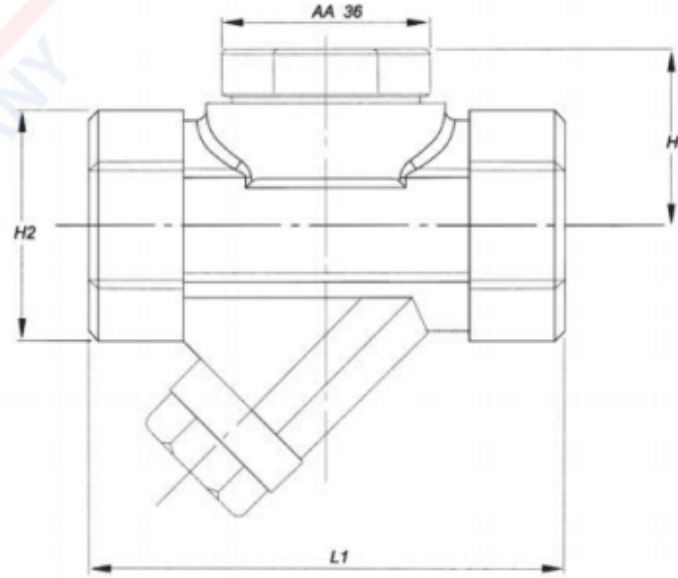
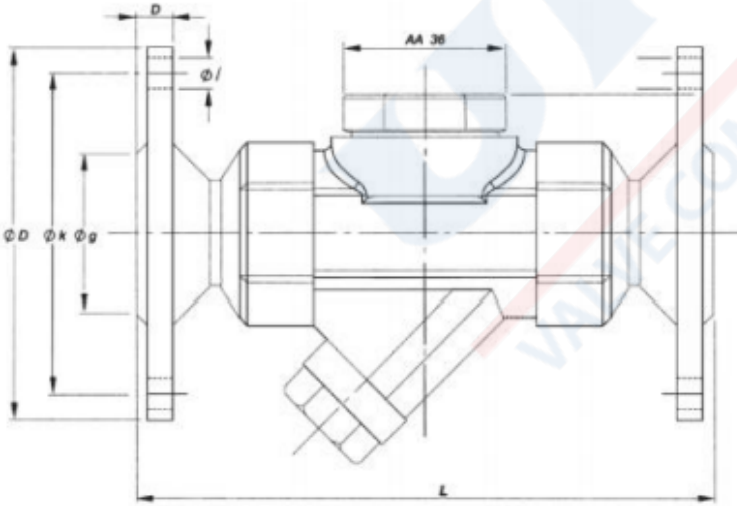
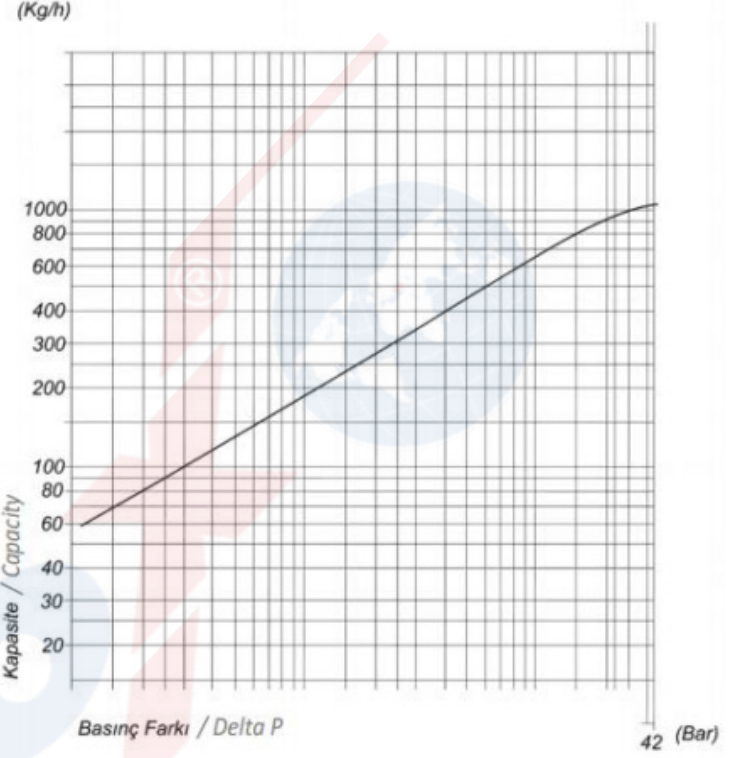

Çap	H-H1-H2	ØD	D	Øk	Øg	i	No	W-W1
15	40-100-42	95	14	65	45	14	4	3,4-1,8
20	40-100-42	100	16	75	58	14	4	4,1-1,7
25	40-100-42	115	18	85	68	14	4	4,5-1,6



THERMODYNAMIC THREADED STEAM TRAP

Genel Features

Its body is forged steel, and its internal parts are completely stainless steel. The seat and disc are hardened. Specially polished working surfaces that provide sealing. Built-in easy-to-clean filter system. Replaceable interior.

Connection and Size

1/2", 3/4", 1" Thread BSP or NPT
 1/2", 3/4", 1" Socket weld ANSI B16.11
 DN15, DN20, DN25 EN 1092-1 PN40 Flanged

Application

- Iron machines
- Drying Units
- Pressing Units
- Steam Jacket Pipelines

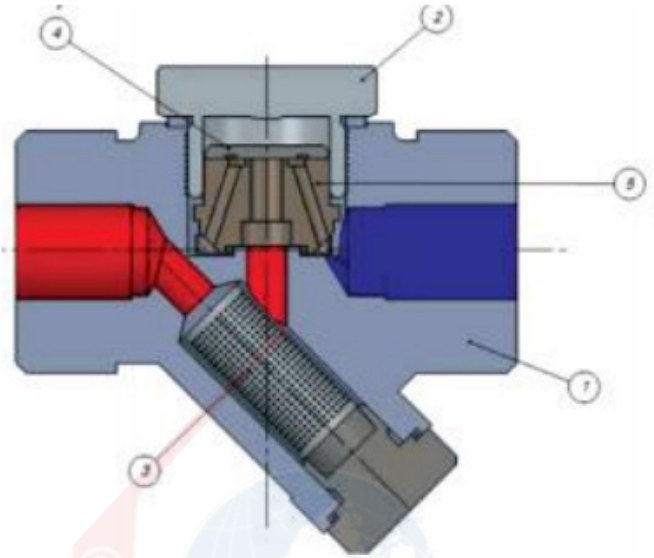

Part List

Part List		
1	Body	C22.8(ASTM A105)
2	Cover	Carbon Steel
4	Filter	Paslanmaz Çelik AISI 304
5	Disc	Paslanmaz Çelik AISI 420
6	Seat	Paslanmaz Çelik AISI 420

Working Conditions (ISO65-52)

Max. Working Pressure	BAR	46
PMA-Max. Working Temperature	°C	400
TMA-Max. Diff. Pressure	BAR	32
BODY		
Max. Design Pressure	BAR	51
Max. Design Temperature	°C	400



Capacity Diagramm

The differential pressure is the difference between the inlet pressure and the outlet pressure of the steam trap. Back pressure should not exceed 80% under working conditions

Ordering

UKT-70D BSP ½«

Please inform connection type, steam pressure, steam temperature, condensate load, delta P.

Ped Ordering

UKT-70 Thermodynamic Steam trap complies of requirements of the European Pressure Equipment Directive PED 97/23/EC.

It is suitable to use for flow medias in group 2. No need for CE marking acc. to article 3.3.

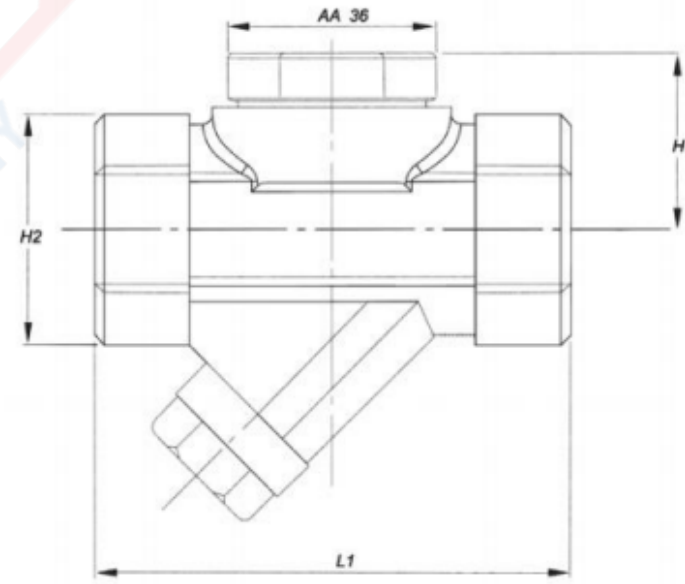
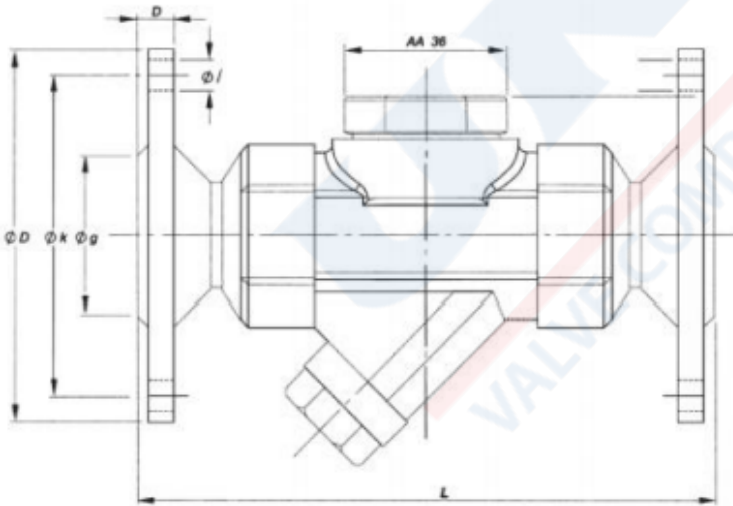
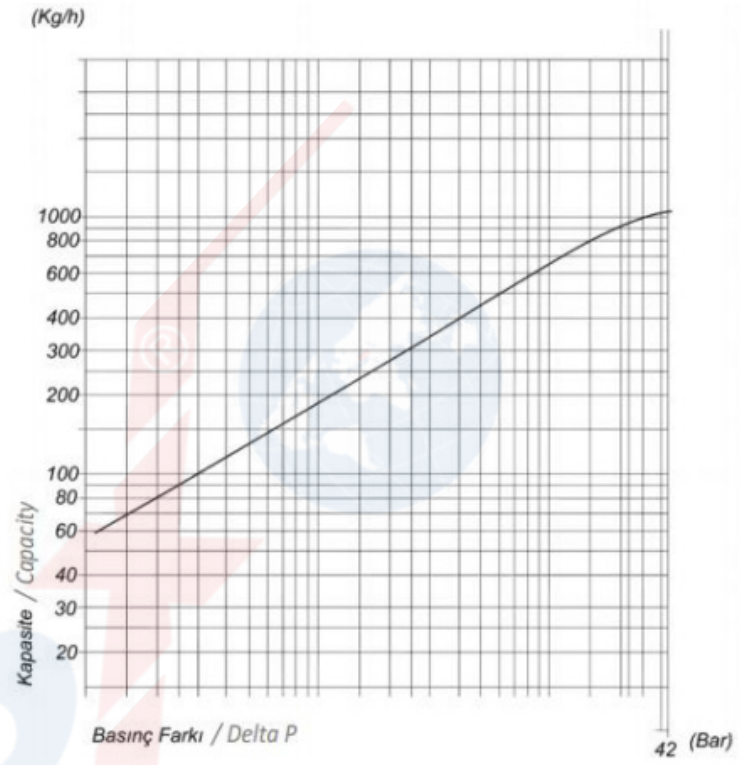

Diameter	H-H1-H2	ØD	D	Øk	Øg	i	No	W-W1
15	40-100-42	95	14	65	45	14	4	3,4-1,8
20	40-100-42	100	16	75	58	14	4	4,1-1,7
25	40-100-42	115	18	85	68	14	4	4,5-1,6